



EQUIPEMENTS DE GARAGE

Space collabore depuis des années avec Peugeot dans la fabrication de produits à l'avant-garde pour le levage, le service pneumatique et les diagnostics des véhicules.

Space da anni collabora con Peugeot per lo sviluppo di prodotti all'avanguardia per il sollevamento, il servizio gomme e la diagnostica.

Space has worked for many years with Peugeot in developing state-of-the-art products for vehicle lifting, tyre service and testing.

Space entwickelt seit Jahren in Zusammenarbeit mit Peugeot moderne Produkte in den Bereichen Hebetchnik, Reifendienst und Prüftechnik.

Space desde hace años colabora con Peugeot en el desarrollo de productos a la vanguardia para la elevación, el servicio de neumáticos y la diagnosis.

LIGNE DE CONTRÔLE TECHNIQUE / TEST LANE

Les composants principaux du système sont:

- Unité de contrôle: **PFC 800**
- Banc de freinage à rouleaux: **SPRT102/6F**
- Banc pour le contrôle des suspensions: **APF 110**
- Plaque de ripage: **APF 150**

I componenti principali del sistema sono:

- *Unità di controllo* **PFC 800**
- *Banco provafreni a rulli* **SPRT102/6F**
- *Banco prova sospensioni* **APF 110**
- *Piattaforma convergenza dinamica (tracking)* **APF 150**

The main system components are:

- Control unit **PFC 800**
- Roller brake tester **SPRT102/6F**
- Suspension tester **APF 110**
- Side slip tester **APF 150**

Die wichtigsten Komponenten des Systems sind:

- *Steuereinheit* **PFC 800**
- *Rollenbremsenprüfstand* **SPRT102/6F**
- *Fahrwerkstester* **APF 110**
- *Dynamische Spurprüfplatte* **APF 150**

Los principales componentes del sistema son:

- Unidad de control: **PFC 800**
- Banco de prueba de frenos a rodillos: **SPRT102/6F**
- Banco de prueba de suspensión: **APF 110**
- Plataforma de convergencia dinámica: **APF 150**

**Banc de Freinage + Suspension + Ripage
PFC 800 + PFB 050 + APF 110 + APF 150**

N° Agrément PEUGEOT
SPACE.08.41



**Banc de Freinage (avec pesée)
PFC 800 + SPRT 102/6F**

N° Agrément PEUGEOT
SPACE.08.40

CONTRÔLE DE LA GEOMETRIE / WHEEL ALIGNMENT



ACTIVE PLUS WS - ARN84WS
Bluetooth - 8CCD - 22"

ACTIVE WS - ARC78WS
Bluetooth - 8CCD - 19"

Données Techniques	Caratteristiche Tecniche	Technical Features	Technische Eigenschaften	Características Técnicas	Précision Precisione Accuracy Messgenauigkeit Precision	Domaine de mesure Campo di misura Measuring range Messbereich Campo de media	Domaine total de mesure Campo totale di misura Total measuring range Gesamtmessbereich Campo total de media
Essieu avant	Asse anteriore	Front axle	Vorderachse	Eje delantero			
Parallélisme total	Convergenza	Total toe	Gesamtspur	Convergenca	+/- 2'	+/- 2°	+/- 20°
Parallélisme partiel	Semiconvergenza	Partial toe	Einzelspur	Convergenca parcial	+/- 1'	+/- 1°	+/- 20°
Set-back	Deviazione asse	Set-back	Radversatz	Desviación del eje	+/- 2'	+/- 2°	+/- 5°
Carrossage	Inclinazione ruota	Camber	Radsturz	Caida	+/- 2'	+/- 3°	+/- 10°
Chasse	Inclinazione montante	Caster	Nachlauf	Avance	+/- 5'	+/- 10°	+/- 18°
Inclinaison de pivot	Inclinazione montante	King pin	Spreizung	Inclinación (king pin)	+/- 5'	+/- 10°	+/- 18°
Essieu arrière	Asse posteriore	Rear axle	Hinterachse	Eje trasero			
Parallélisme total	Convergenza	Total toe	Gesamtspur	Convergenca	+/- 2'	+/- 2°	+/- 20°
Parallélisme partiel	Semiconvergenza	Partial toe	Einzelspur	Convergenca parcial	+/- 1'	+/- 1°	+/- 20°
Set-back	Deviazione asse	Set-back	Radversatz	Desviación del eje	+/- 2'	+/- 2°	+/- 5°
Carrossage	Inclinazione ruota	Camber	Radsturz	Caida	+/- 2'	+/- 3°	+/- 10°
Angle de poussée	Angolo di spinta	Thrust angle	Fahrachswinkel	Angulo de empuje	+/- 2'	+/- 2°	+/- 5°



PEUGEOT

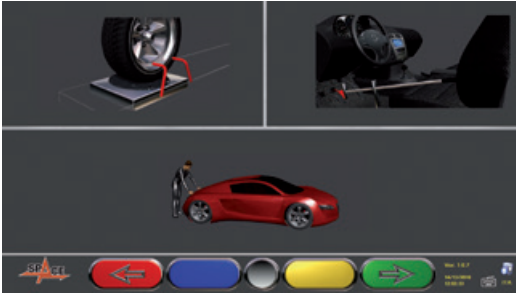

Instructions d'utilisation en graphisme animé.
 Istruzioni d'uso in grafica animata.
 User's instructions by animated graphics.
 Bedienungsanleitungen in belebter Graphik für.
 Instrucciones de uso con gráficas animadas.

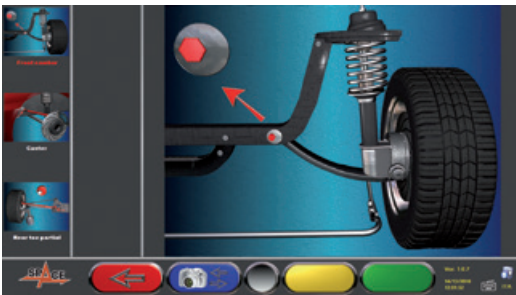

Visualisation précise des points de réglage.
 Visualizzazione dei punti di registrazione.
 Precise display of the adjustment points.
 Anzeige der Einstellungspunkte.
 Imágenes de ayuda para la reparación.



Récapitulation et comparaison des valeurs de diagnostic/ réparation au sein d'une seule page-écran.
 Riepilogo e confronto valori diagnosi/ riparazione in un'unica videata.
 Summary and comparison of diagnosis/repair values on a single screen.
 Zusammenfassung und Vergleich der Werte Diagnose/Reparatur in einem einzigen Schirm.
 Comparación de valores de diagnóstico/ reparación en una sola pantalla.

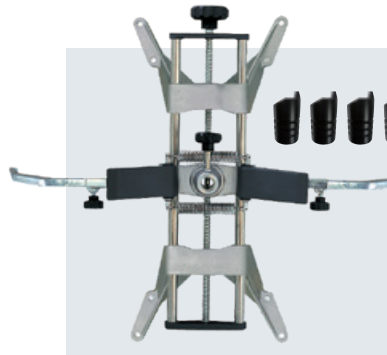

STDA46EU 10" - 24"

Paire de griffes auto-centrées à vis à 4 points, avec ensemble de blocage rapide avec doigts en ABS.

Coppia di graffe auto-centranti a vite a 4 punti in appoggio, comprensive di gruppi di bloccaggio rapido e puntali con unghie in ABS.

Pair of self-centering 4 point clamps, with quick locking units and ABS claws.

Paar selbstzentrierende 4-Punkt Schnellspannhalter, inklusiver Radhalter und Kunststoffklauen.

Par de garras con autocentrado de 4 puntos de apoyo. Incluyen grupos de bloqueo y uñas de ABS.

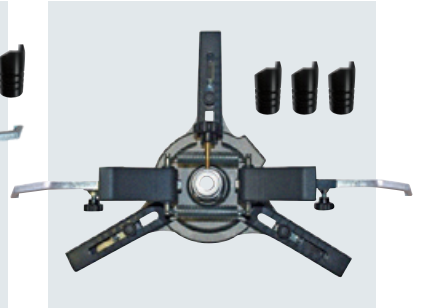

STDA35E 8" - 24"

Paire de griffes auto-centrées à 3 points, avec ensemble de blocage rapide avec doigts en ABS.

Coppia di graffe auto-centranti a 3 punti in appoggio, comprensive di gruppi di bloccaggio rapido e puntali con unghie in ABS.

Pair of self-centering 3 point clamps, with quick locking units and ABS claws.

Paar selbstzentrierende 3-Punkt Schnellspannhalter, inklusiver Radhalter und Kunststoffklauen.

Par de garras con autocentrado de 3 puntos de apoyo. Incluyen grupos de bloqueo y uñas de ABS.

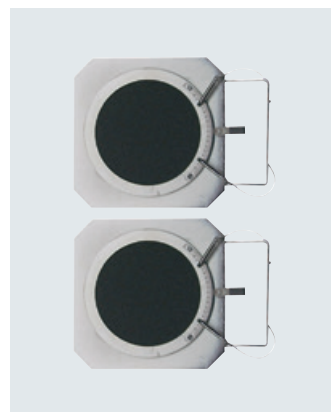

S110A7

Plateaux pivotants.
Diamètre 310 mm.
Capacité 2X1000 Kg.

Piatti rotanti.
Diametro 310 mm.
Portata 2X1000 kg.

Turntables.
Diameter 310 mm
Capacity 2X1000 kg each

Drehplatten.
Durchmesser 310 mm.
Tragfähigkeit 2X1000 kg.

Platos giratorios.
Diámetro 310 mm.
Capacidad 2X1000 kg.

DEMONTE PNEUS / TYRE CHANGER

Les démonte-pneus et les équilibreuses sont conçus pour être utilisés aussi bien sur les jantes en acier que sur les jantes en alliage. Ils garantissent un travail rapide, un emploi simple et une sécurité totale.

Gli smontagomme e le equilibratrici possono operare sia su cerchi normali che su cerchi in lega. Garantiscono rapidità nel lavoro, semplicità di utilizzo e completa sicurezza.

Tyre changers and wheel balancers can cater for either standard or alloy rims. They provide working speed, ease of use and total safety.

Die Reifenmontier- und Radauswuchtmaschinen sind sowohl für den Einsatz auf normalen Felgen als auch auf Leichtmetallfelgen geeignet und garantieren schnelle Arbeit, bedienerfreundliche Anwendung und komplette Sicherheit.

Desmontadoras y equilibradoras pueden utilizarse tanto en llantas normales cuanto en llantas de aleación. Garantizan rapidez en el trabajo, fácil utilización y total seguridad.

GA 2441.20

Tête opérante étudiée pour rouler les plus récentes

N° Agrément PEUGEOT SPACE.10.E6



EQUILIBREUSE / BALANCER

ER 248 - ER 255

Equilibreuse automatique à microprocesseur et interactive

N° Agrément PEUGEOT SPACE.10.01



ER 248

Les touches multifonctions avec commandes interactives guident l'utilisateur dans les différentes phases de l'équilibrage. Arrêt automatique dans la position de balourd extérieur.

I tasti multifunzione con comandi interattivi guidano l'operatore nelle varie fasi dell'equilibratura. Arresto automatico nella posizione di squilibrio esterno.

Multifunction and interactive keys to guide the operator. Automatic stop of the wheel in the external unbalanced position.

Bedienerfreundliche Multifunktionstasten für die Steuerbefehle führen den Benutzer während des Wuchtvorganges. Automatische Arretierung in Position des äusseren Ausgleichgewichtes.

Las teclas multi-funciones con mandos interactivos guían al operador durante las varias fases del equilibrado. Parada automática en la posición de desequilibrio exterior.



ER 255

Fournie avec les éléments suivants:

Options préconisées:



GAR 101

Frette de serrage rapide + bague de pression
Ghiera rapida + anello pressore
Quickfit nut + pressure ring
Schnellspannmutter + Pressring
Garra rápida + anillo de presión



GAR 111

(Ø 44 - 112 mm)



GAR 121

Disque de protection
Disco protezione
Protection disk
Schutzscheibe
Disco de protección



GAR 131H

Plateau universel
Flangia universale
Universal flange
Universalflansch
Plato universal



GAR 150H

(→ GAR 131H)
Bagues de centrage
Bussole di centraggio
Centering bushes
Zentrierbuchsen
Casquillos



PEUGEOT

POUR COMMANDER:

SPACE s.r.l. a s.u.

Via Sangano, 48
10090 Trana - Torino -
ITALY

tel. +39-011-934.40.300
fax +39-011-933.88.64
e-mail: info@spacetest.com
www.spacetest.com

A DOVER COMPANY